

C - C  
Skala 1 : 20

Alternatywne  
posadowienie

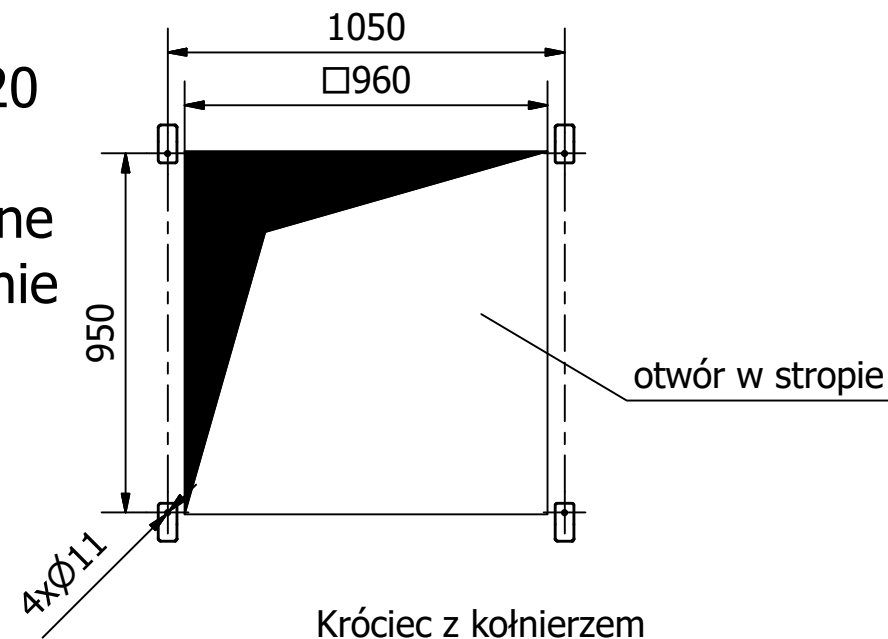

Króciec z kołnierzem  
płaskim DN 200 firmy  
Jacob, nr kat. 11203431  
Kołnierz zasypowy

Króciec z kołnierzem  
płaskim DN 100 firmy  
Jacob, nr kat. 11103431  
Kołnierz odpylający

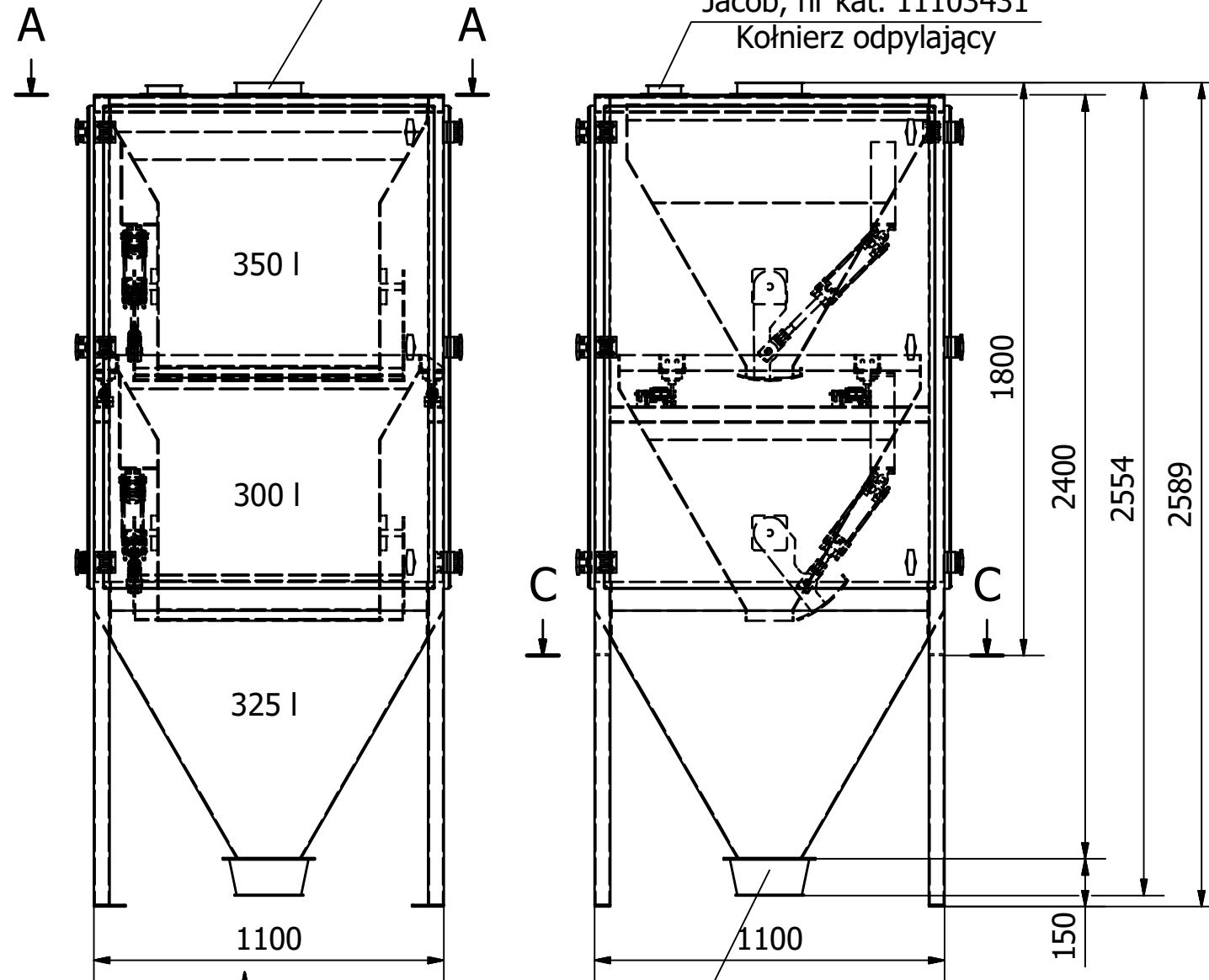

B

Kształtka redukcyjna  
DN 200/250x250 firmy  
Jacob, nr kat. 12203400  
Kołnierz wysypowy

A - A  
Skala 1 : 20

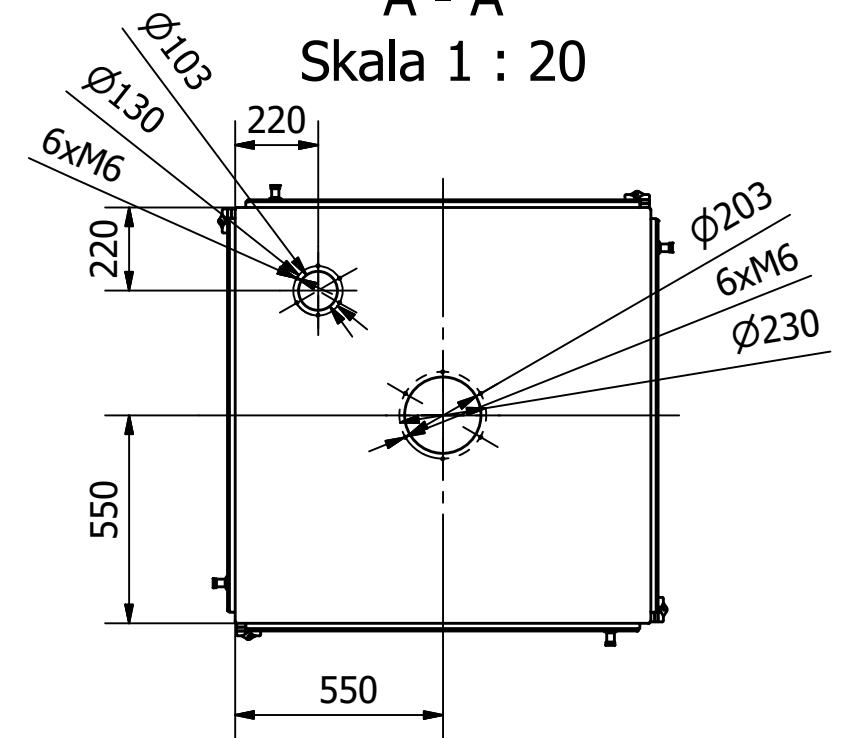

Rzut B  
Skala 1 : 20

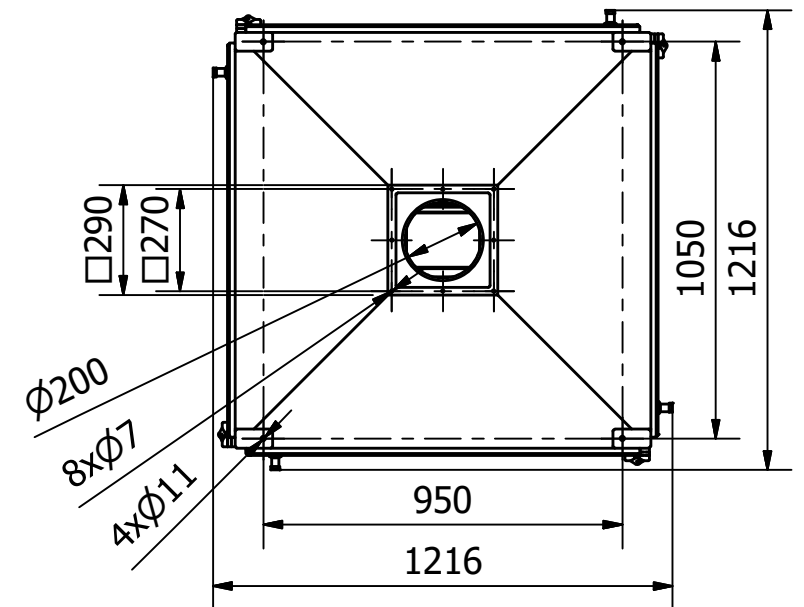

Poz. nr	Nazwa	L. szt.	Masa 1 sztuki	Materiał	Nr rysunku	Uwagi
	<b>EWP-HS 03 (60t/h)</b> szkic informacyjny	1	450 kg	AISI 304	EWP-HS/03.17/300	
Projektował	Adrian Chechłowski	 <b>ELEKTRONICZNE WAGI PRZEMYSŁOWE</b>		Podz.	Nr ark.	
Konstruował	Adrian Chechłowski			1:20	L. ark.	
Kreślił	Adrian Chechłowski					
Sprawdził	Mariusz Woźniak					