

C - C
Skala 1 : 20

Alternatywne
posadowienie

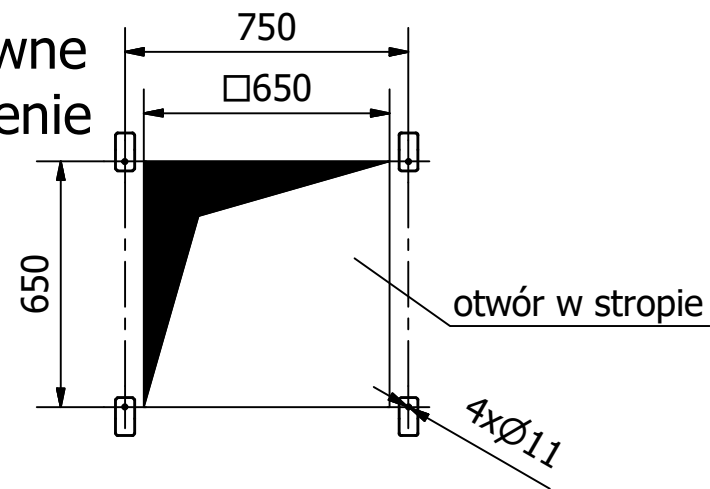

Króciec z kołnierzem
płaskim DN 120 firmy
Jacob, nr kat. 11123431
Kołnierz zasypowy

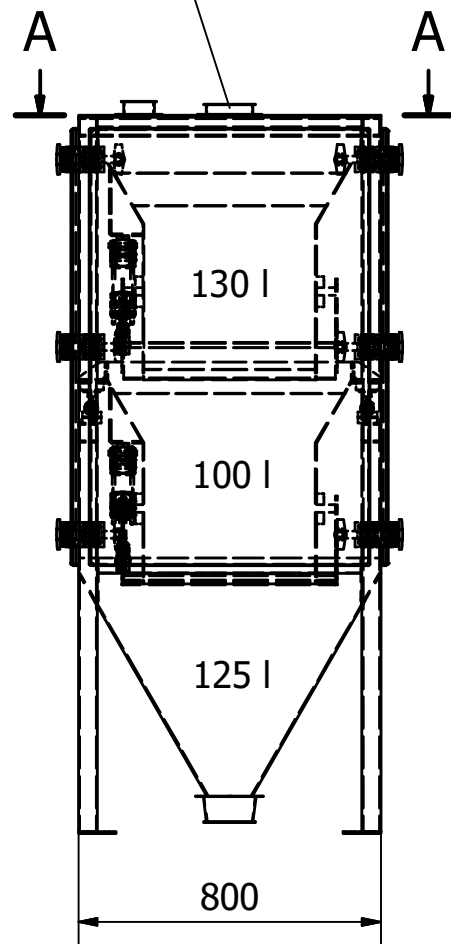

B ↑

Kształtka redukcyjna
DN 120/140x140 firmy
Jacob, nr kat. 12123400
Kołnierz wysypowy

Króciec z kołnierzem
płaskim DN 80 firmy
Jacob, nr kat. 11081431
Kołnierz odpylający

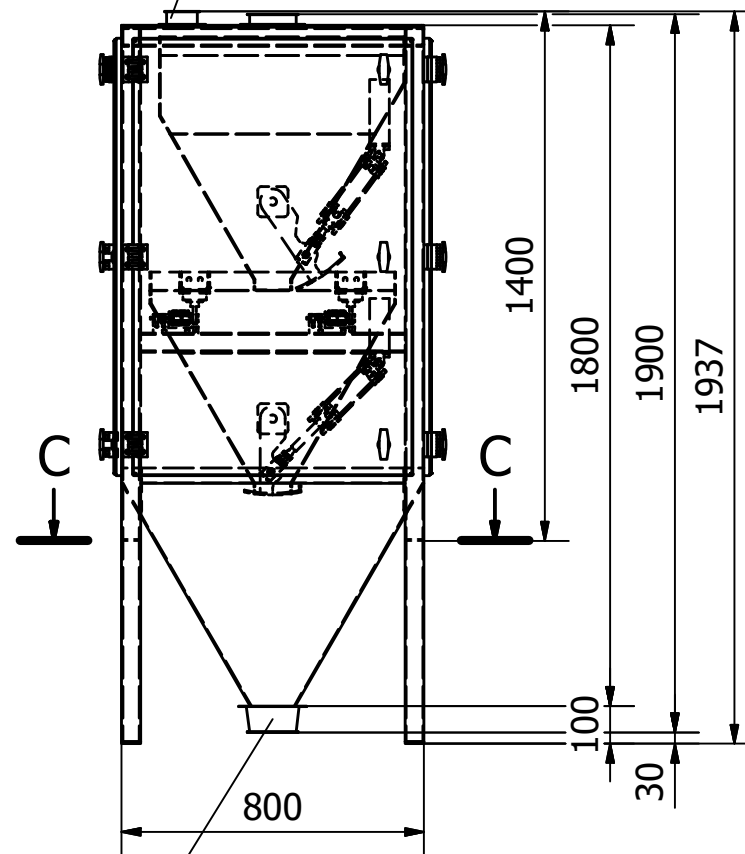

A - A
Skala 1 : 10

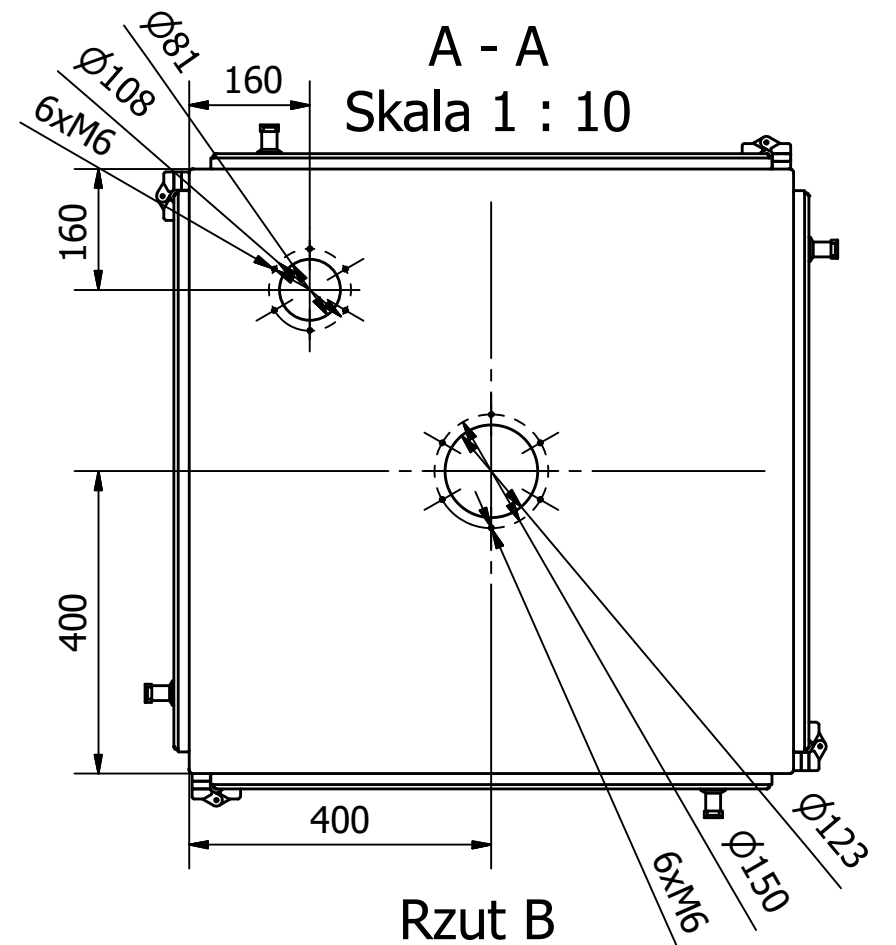

Rzut B
Skala 1 : 10

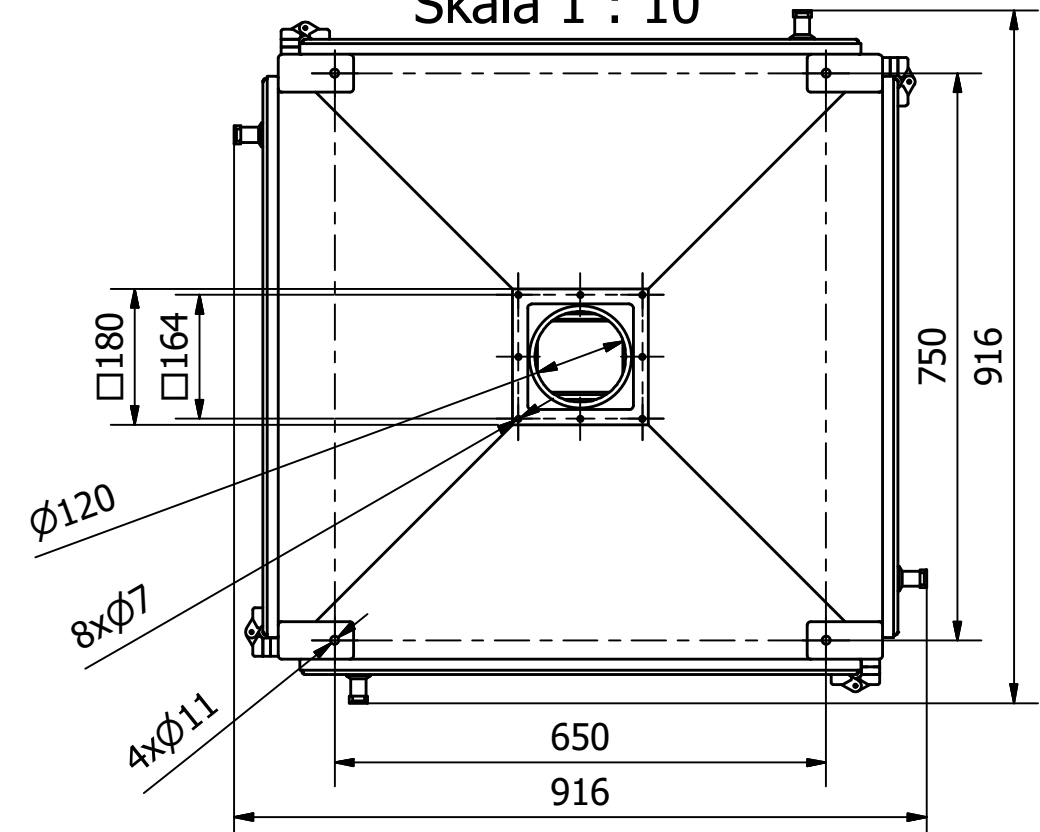

Poz. nr	Nazwa	L. szt.	Masa 1 sztuki	Materiał	Nr rysunku	Uwagi
	EWP-HS 01 (20t/h) szkic informacyjny	1	250 kg	AISI 304	EWP-HS/03.17/100	
Projektował	Adrian Chechłowski	 ELEKTRONICZNE WAGI PRZEMYSŁOWE		Podz.	Nr ark.	
Konstruował	Adrian Chechłowski			1:20	1/2	
Kreślił	Adrian Chechłowski					
Sprawdził	Mariusz Woźniak					