

C - C
Skala 1 : 20

Alternatywne
posadowienie

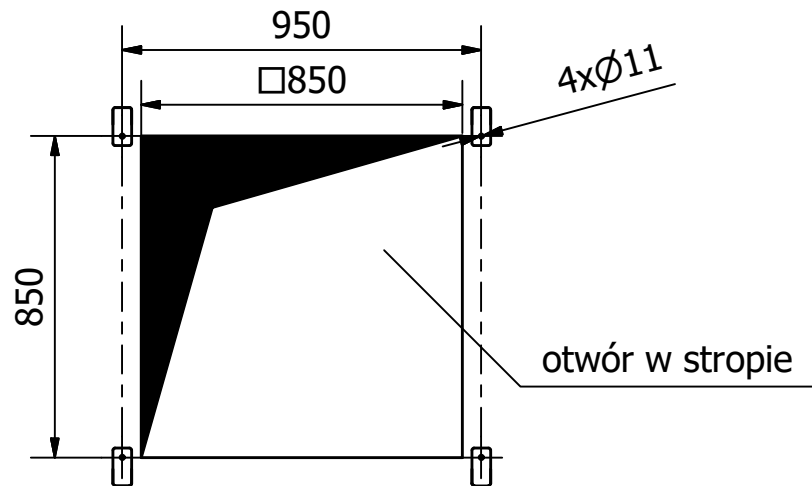

A - A
Skala 1 : 10

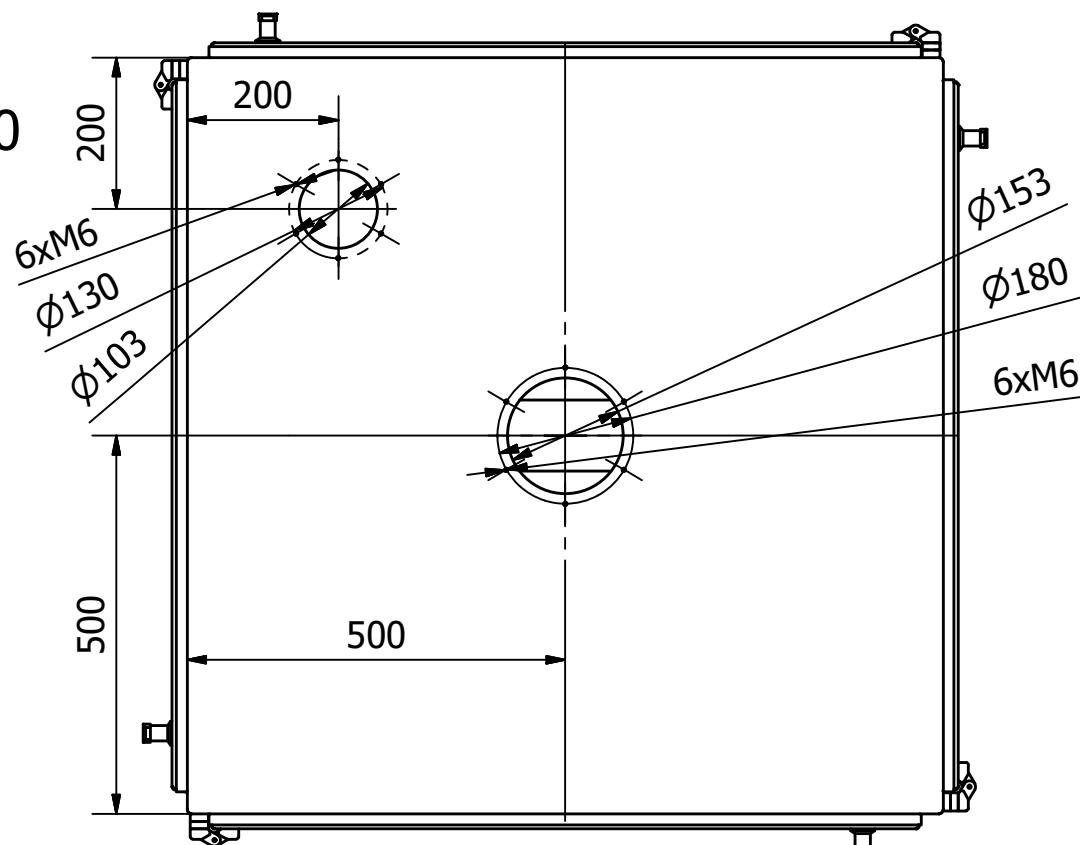

Króciec z kołnierzem
płaskim DN 150 firmy
Jacob, nr kat. 11153431
Kołnierz zasypowy

Króciec z kołnierzem
płaskim DN 100 firmy
Jacob, nr kat. 11103431
Kołnierz odpylający

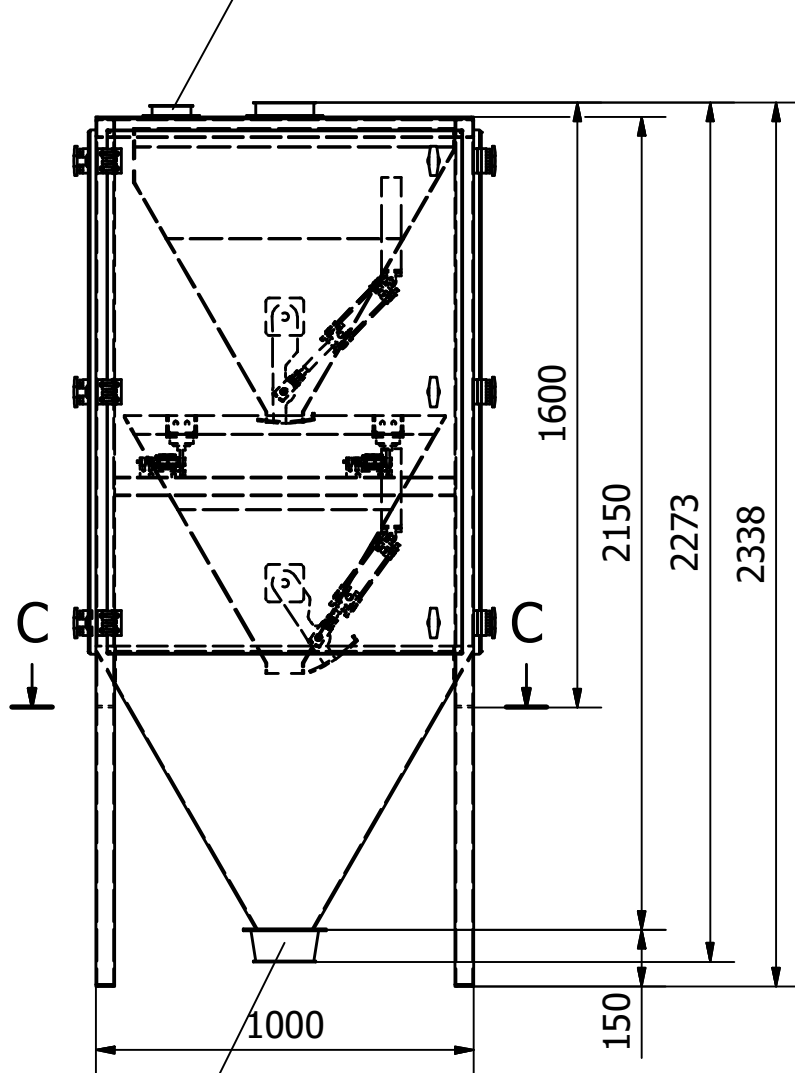
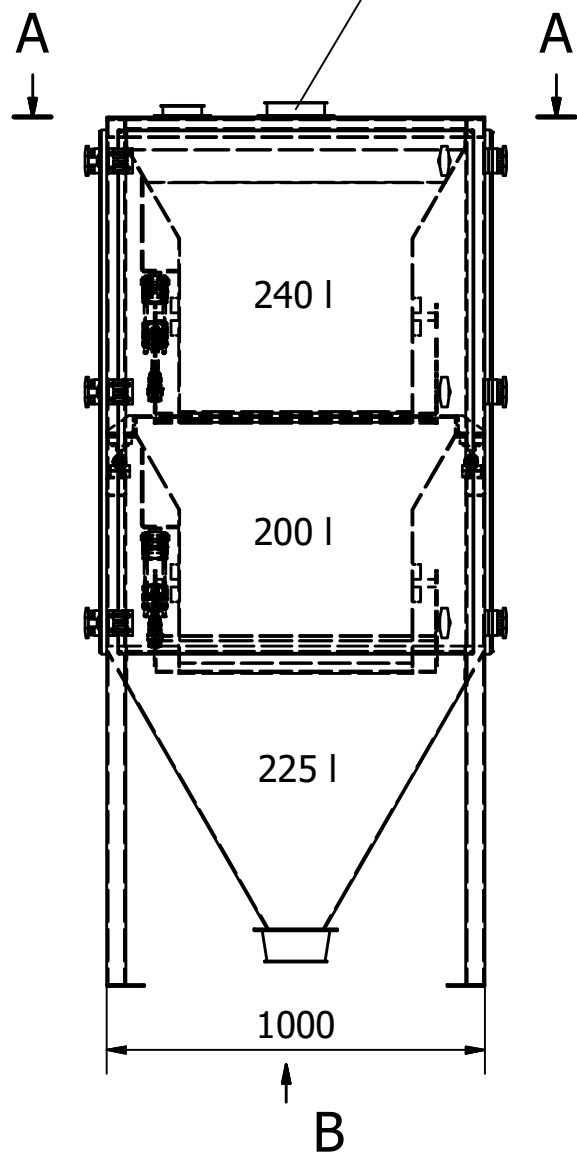

Rzut B
Skala 1 : 10

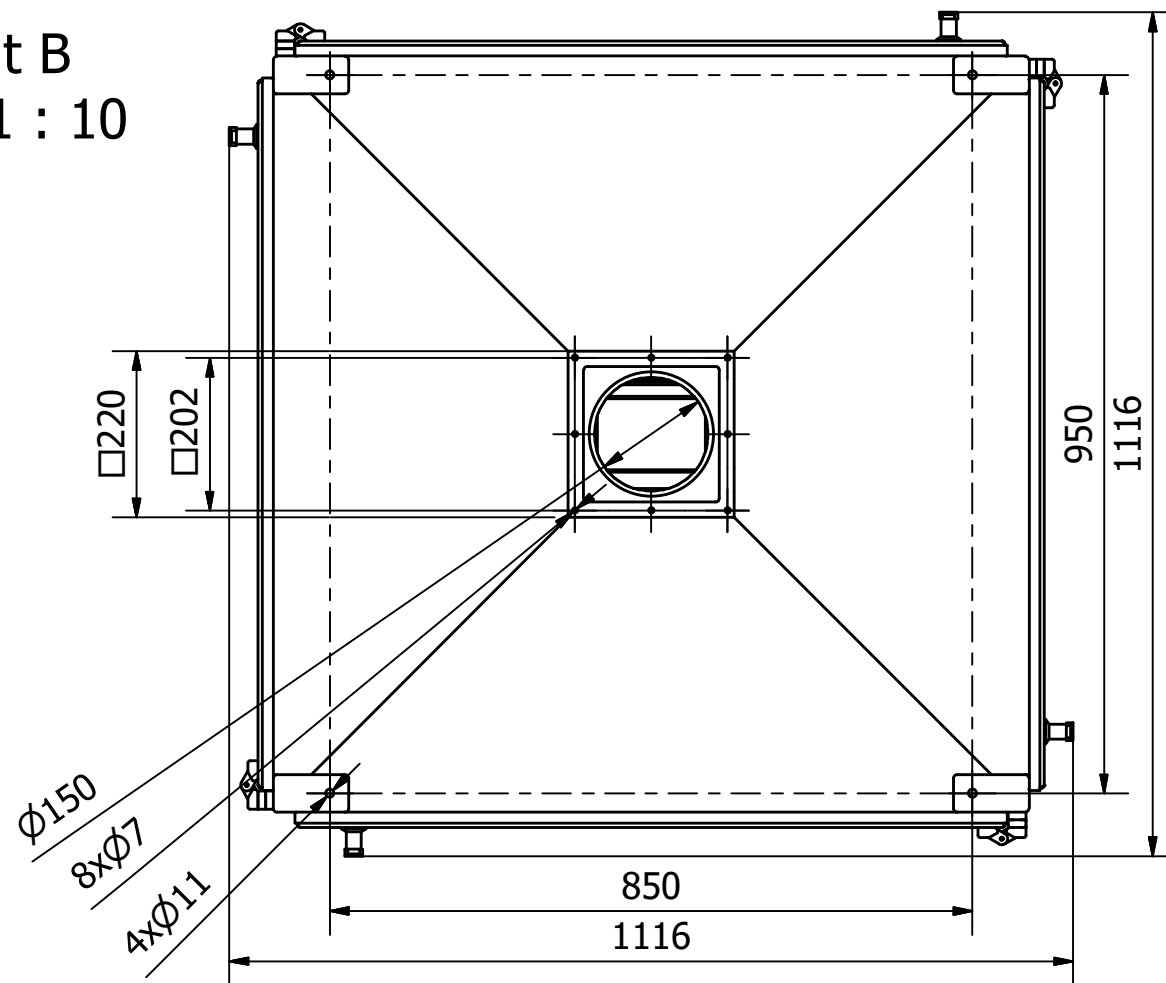

Kształtka redukcyjna
DN 150/180x180 firmy
Jacob, nr kat. 12153400
Kołnierz wysypowy

Poz. nr	Nazwa	L. szt.	Masa 1 sztuki	Materiał	Nr rysunku	Uwagi
1	EWP-HS 02 (40t/h) szkic informacyjny	1	350 kg	AISI 304	EWP-HS/03.17/200	
Projektował	Adrian Chechłowski	 ELEKTRONICZNE WAGI PRZEMYSŁOWE		Podz.	Nr ark.	
Konstruował	Adrian Chechłowski			1:20	1/2	
Kreślił	Adrian Chechłowski					
Sprawdził	Mariusz Woźniak					